

## Pompa per Vuoto

Le pompe per vuoto industriali

# HV300

Una eccezionale pompa per vuoto Italiana, elevate prestazioni, economica.

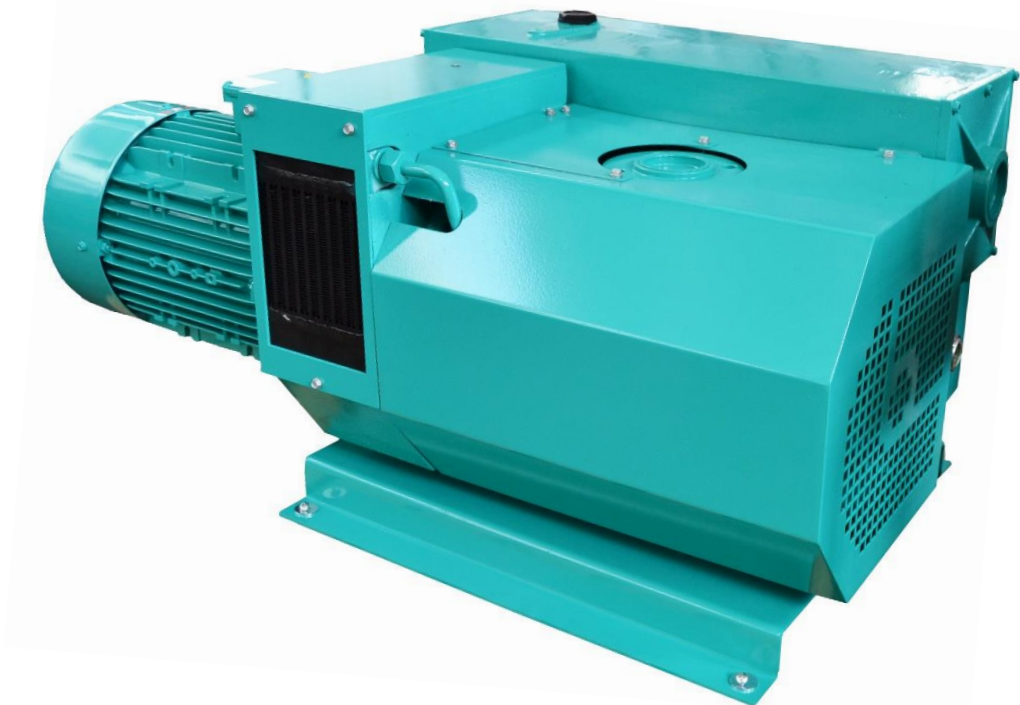

HV300 è una pompa lubrificata ad iniezione Italiana da 300 m<sup>3</sup>/h.

La pompa per vuoto HV300 di TBF è una pompa per vuoto di semplice concezione, con manutenzione semplice anche da parte del cliente.

Disponibile in versione da 0,5 mbar sia 10 mbar anche con zavorra d'aria come optional. A richiesta possiamo installarla su un impianto con serbatoio e quadro elettrico.

HV300 is Italian Vacuum Pump of 300 m<sup>3</sup>/h.

The HV300 vacuum pump made in Italy by TBF has a simple design to help customer to make himself the standard maintenance..

Available in two versions, one of 0,5 mbar and another of 10 mbar also available with gas ballast. On request we can build a system with tank and electric board..



### Contattaci

Hai delle domande o Vuoi una quotazione?

t. 02.48.82.614



### Appointment

One of our technician can study with you the solutions for your application.

[info@tbf.it](mailto:info@tbf.it)

## Pompa per Vuoto

Le pompe per vuoto industriali

# HV300

Una eccezionale pompa per vuoto Italiana, elevate prestazioni, economica.

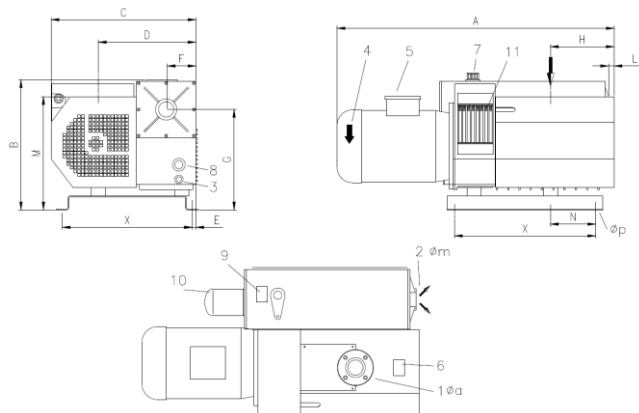

### HV300 – Informazioni per Ordini

### HV300 – Order Information

Cat. Nr.	Tipo e Motore
H30-900-01-01	HV300 basso vuoto 7,5 kW 3ph
H30-900-01-03	HV300 basso vuoto con zavorra 7,5 kW 3ph
H30-900-01-05	HV300 alto vuoto 7,5 kW 3ph
H30-900-01-07	HV300 alto vuoto con zavorra 7,5 kW 3ph
H30-900-01-09	HV300 basso vuoto 9,2 kW 3ph
H30-900-01-11	HV300 basso vuoto con zavorra 9,2 kW 3ph
H30-900-01-13	HV300 alto vuoto 9,2 kW 3ph
H30-900-01-15	HV300 alto vuoto con zavorra 9,2 kW 3ph

Tipo	A	B	C	D	E	F	G	H	L	M	N	ØA	ØM	ØP	X	Y
HV300	980	460	512	345	13	101	335	225	20	400	160	G 2"	G 2"	12	500	460

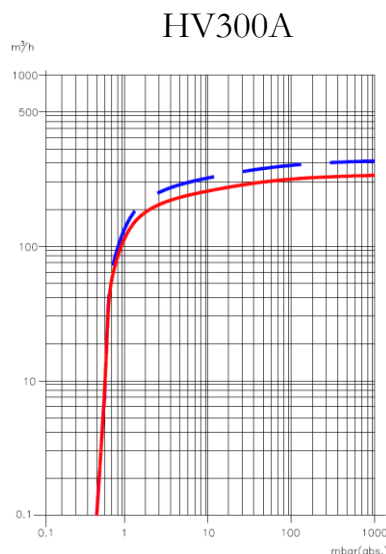
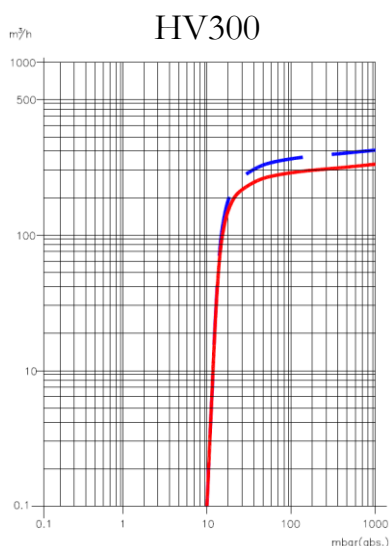

HV 300 Vacuum Pump		HV 300		HV300A	
		50 Hz	60 Hz	50 Hz	60 Hz
Nominal Pumping Speed	m <sup>3</sup> /h	340	405	340	405
Ultimate partiale pressure	mbar	10		0,5	
Water vapor tolerable load	g/h	20 (100 con gb)	20 (100 con gb)	20 (100 con gb)	20 (100 con gb)
Environment Temperature	°C	12-40		12-40	
Motor Power	kW	7,5	9,2	7,5	9,2
RPM	1/min	1450	1740	1450	1740
Noise Level	dB(A)	76	78	76	78
Oil Capacity	l	8		8	
Net Weight	kg	175		175	
Intake Connection	G	2"		2"	