

Pompa ad Anello Liquido

Il vuoto, con l'acqua

Anello 255

La pompa con performance evolute.

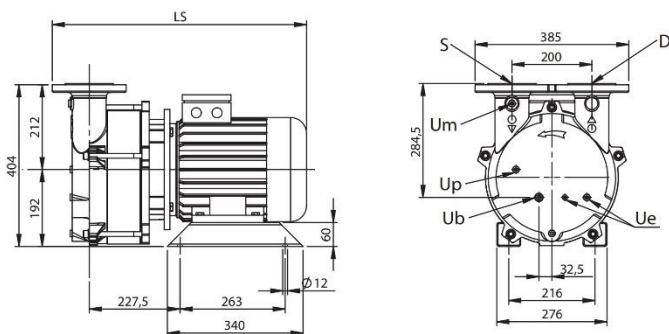

Anello 255 è l'ultimo progetto delle pompe ad anello liquido di TBF.

Con il suo motore da 5,5 kW è capace di generare una portata di 200 m³/h e raggiungere un grado di vuoto finale di ben 33 mbar.

Aspirazione S e mandata D da DN 65, anello liquido Ub da G1/2" e Drenaggio pompa Ue da G3/8", troppo pieno Up da G1/2".

Di Anello 255 è disponibile la versione in acciaio inox e motore a 60 Hz.

	kW	Hz	IEC	RPM	LS	A	AB	B	BB	C	H	HA	HS	K	Peso kg	
	320510	5,5	50	1325	1450	636,5	216	276	263	340	227,5	192	60	404	12	114

Anello 255 e le sue curve di vuoto da provare.

Le curve reali valutate presso le ns. officine mostrano le caratteristiche di Anello 255 con aria secca in aspirazione alla temperatura di 20°C e alla pressione atmosferica di mandata di 1013 mbar. L'acqua utilizzata per l'anello con temperatura di 15°C. Nell'esecuzione in inox la portata diminuisce del 10%. La tolleranza di prestazione si attesta al 10%.

Contattaci

Hai delle domande o Vuoi una quotazione?

t. 02.48.82.614

Appuntamento

Un ns. tecnico verrà a trovarti per studiare insieme la Tua applicazione.

info@tbfi.it

